

Descripción:

- Uso simple gracias a sus vistosos y amplios botones.
- Mango ergonómico que asegura el máximo agarre durante el uso.
- Puerta resistente y de doble aislamiento con refuerzo.
- Soporte para canastilla ergonómico.
- Puede cargarse de lado o por el frente.
- Panel digital resistente al agua.
- Botones de tacto suave.
- Brazos de lavado con circuitos separados mejoran el resultado de lavado.
- Estructura de Acero Inox AISI304.
- Doble sistema de Filtro en acero Inox protegen la bomba.
- Fácil Acceso para Mantenimiento.
- Solo consume 2.8 Lt por ciclo.
- Equipo silencioso.

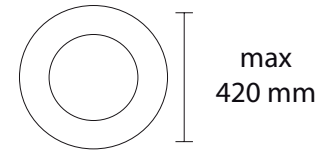

- ① Conexión eléctrica
- ② Conexión de agua
- ③ Drenaje

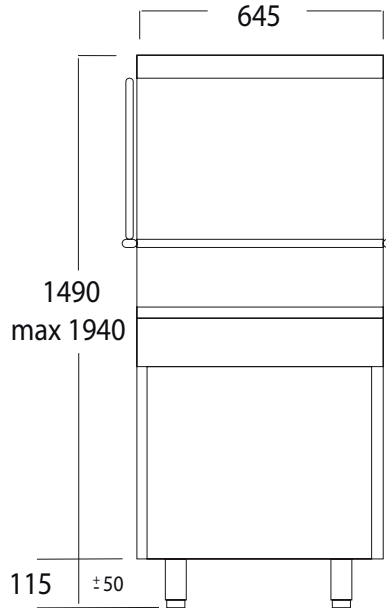
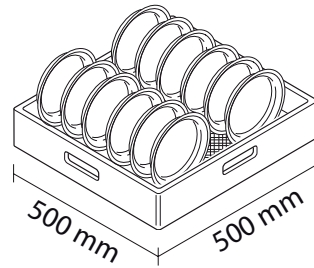
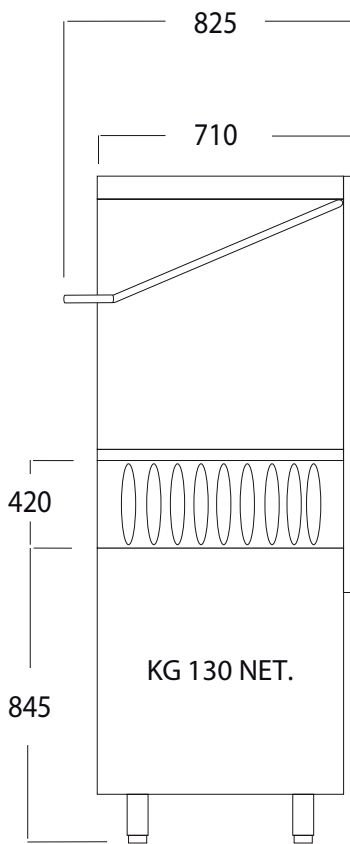
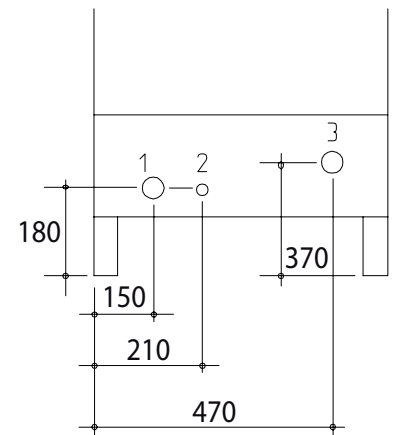

Especificaciones técnicas:

- Altura de Vajilla 420mm.
- Canastilla 500mm x 500mm.
- Ciclos 1 - 3 min.
- Producción 60, 20 canastillas/hr.
- Producción 1080, 360 platos/hr.
- Cuba 20 lt. Resistencia 4kW.
- Boiler 10 lt. Resistencia 9kW.
- 21 amp, 4.8kW, 220v/1F/60Hz.
- Bomba 0.75kWx2/1HP.
- Alimentación de Agua 2 a 4 bar.
- Agua 2.8lt/ciclo.
- 645mm frente, 710mm fondo, 1490mm altura.
- 1940mm altura capota abierta.
- Pesa 130kg.

Certificaciones:

